

"ЛЕРОМ" - это гарантия высокого качества и экологической безопасности продукции.
 Производство сертифицировано по Международному стандарту ISO 9001.
 Декларация ТПС №: RU D-RU. AE83.B.00001; RU D-RU. AE83.B.00002; RU D-RU. AE83.B.00003.

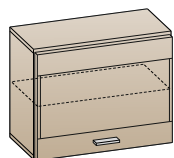

МЕБЕЛЬНАЯ КОМПАНИЯ
ЛЕРОМ

Россия, 442965, Пензенская область,
 г. Заречный, проезд Фабричный, 11,
 ООО "Мебельная компания "Лером"
 e-mail: Info@lerom.ru http://www.lerom.ru
 Тел./Факс: (8412) 65-33-01, 65-33-02, 65-33-03,
 65-33-04, 65-33-05
 Отдел сервиса: (8412) 65-33-06



АН-2651
 540x720x355

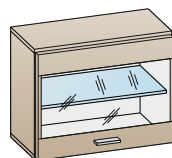

АН-2652
 540x720x355

АНТРЕСОЛЬ

наименование	вес секции	мах допустимая нагрузка на секцию
АН-2651 АН-2652	20 кг	20 кг

Инструкция
 по сборке и эксплуатации мебели

Уважаемые покупатели!

Перед началом сборки необходимо проверить по комплектовочным ведомостям состав пакетов и комплекта фурнитуры.

КОМПЛЕКТОВОЧНАЯ ВЕДОМОСТЬ					кол-во упаковок	
	*	наименование	размер	кол-во	АН-2651	АН-2652
Упаковка № 2016	1	боковая стенка	508x330	2	1	1
Упаковка № 2221	2	крышка	721x330	2	1	1
Упаковка № 2222	3	полка	688x263	1	1	-
Упаковка № 2925	4	створка глухая	536x716	1	1	-
Упаковка № 2926		створка стекло	536x716	1	-	1
Упаковка № 2619	5	задняя стенка	524x704	1	1	1
Упаковка № 3930	6	полка стекло	686x255	1	-	1
	7	фурнитура		1	1	1

КОМПЛЕКТ ФУРНИТУРЫ		*	АН-2651	АН-2652
	Петля накладная (евровинт 6,3x13 + шуруп 4x16)	①	2 (4+4)	2 (4+4)
	Демпфер для петли	②	2	2
	Стяжка эксцентриковая Н=13 (дюбель + эксцентрик+заглушка)	③	8	8
	Ручка + винт М4x25	④	1+2	1+2
	Полкодержатель с фиксатором	⑤	4	-
	Полкодержатель для стекла	⑥	-	4
	Заглушка для техн. отв D=5мм	⑦	4	4
	Стяжка межсекционная D=8мм	⑧	4	4
	Навес (левый+правый) (винт 6,3x19)	⑨	1+1	1+1
	Заглушка (левая+правая)	⑩	1+1	1+1
	Ответная планка к навесу	⑪	1	1
	Шуруп 4x16	⑫	10	10
	Фиксатор	⑬	10	10
	Газовый лифт	⑭	2	2
	Пластиковая втулка 5x10	⑮	8	8

* - Номер позиции соответствует детали на схемах сборки

ПОРЯДОК СБОРКИ:

1. В крышки (деталь №3) вворачиваем дюбель эксцентриковой стяжки ③ (рис.№1).
2. К верхней крышке (деталь №2) евровинтом 6,3x13 ① приворачиваем ответные планки петель ① на места крепления створок.
3. В боковые стенки забивается втулка ⑮, приворачиваем крепление лифта ⑭.
4. С помощью эксцентриковой стяжки ③ соединяем между собой одну крышку и боковые стенки.
5. Затем вставляем в пазы задние стенки (деталь №5). Выборка под навес в задней стенке должна совпадать с местом крепления навеса ⑩ см. рисунок №1. Далее крепим вторую крышку.
6. Для крепления задних стенок (предварительно измерив диагонали корпуса - значения диагоналей должны быть равными) используем фиксаторы ⑬, размещая их согласно схеме (рис. №2). Предварительно просверлив отверстия диаметром 2,5мм через фиксатор прикручиваем шурупом 4x16 ⑫.
7. К боковым стенкам евровинтом 6,3x19 ⑨ приворачиваем навесы ⑨ (рис.№3).
8. Выбрав желаемый уровень, крепим к стене ответные планки навесов согласно схеме (рис. №5), предварительно сломав планку по линии разлома на две части (рис. №5).
ВНИМАНИЕ! Стена должна быть бетонной или кирпичной, толщиной не менее 100 мм, крепеж не входит в комплект поставки изделия! Крепеж приобрести отдельно с учетом веса антресоли и допустимой нагрузки.
9. Навешиваем антресоль, производим регулировку элемента по уровню (рис. №4) так, чтобы нагрузка распределялась на каждый навес, закрываем навес заглушкой.
10. **ВНИМАНИЕ!** После установки всех элементов стягиваем антресоль с соседними элементами с помощью межсекционной стяжки 8x30мм ⑧.
11. С помощью шурупов 4x16 ① приворачиваем петли к створкам, забивается втулка ⑮, приворачиваем крепление лифта ⑭.
12. **Досверливаем отверстия под ручку** $\varnothing 5$ мм, приворачиваем ручки ④ к створке. Навешиваем створки закрепив петли к ответным планкам. На петли устанавливаем демпфер ②.
13. Устанавливаем полкодержатель ⑤⑥, устанавливаем полку.
14. Устанавливаем заглушки ⑦ в свободные отверстия.

(рис. №1)



СХЕМА КРЕПЛЕНИЯ ОТВЕТНЫХ ПЛАНК К СТЕНЕ



(рис. №5)

(рис. №6)

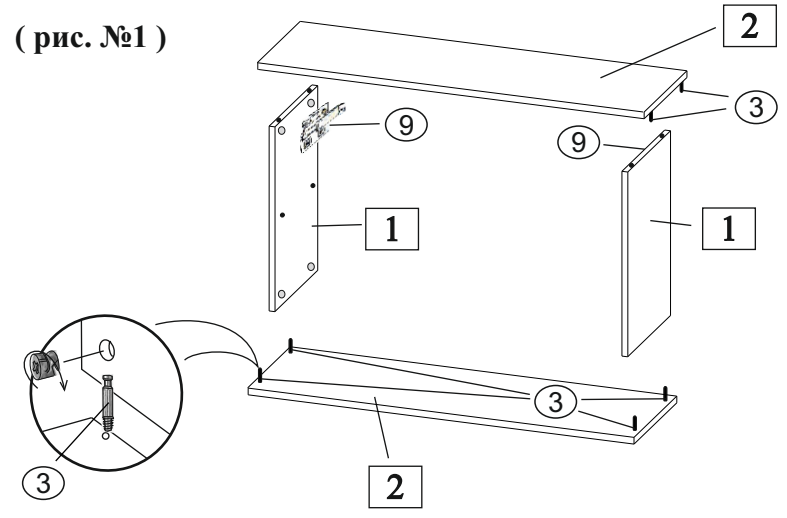
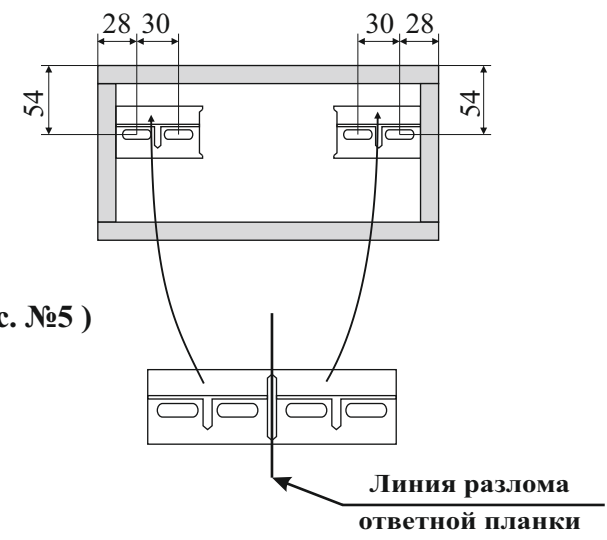
СХЕМА КРЕПЛЕНИЯ ГАЗОВОГО ЛИФТА



СХЕМА РАСПОЛОЖЕНИЯ ФИКСАТОРОВ

(рис.№2)



(рис. №3)

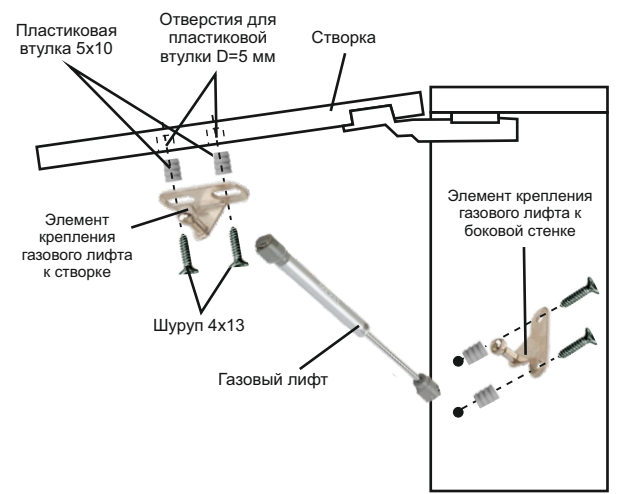
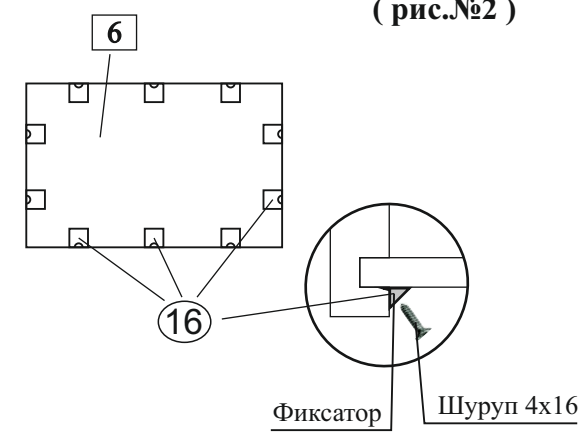
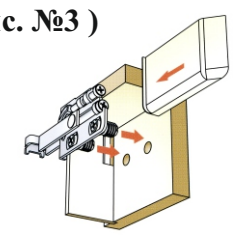

(рис. №4)

